

主要材料標準仕様

部材品	呼び方(寸法)	表面処理	標準色
① レールポート	t 2.3	高耐食溶融亜鉛メッキ	亜鉛メッキ色
タイヤガイド	t 4.5	粉体焼付塗装	ライトグレー
タイヤストッパ	φ 18		オレンジ
止めビス	M 6 × 7.5 L	ダクロメッキ	亜鉛メッキ色
タイヤキャッチャー			オレンジ
② ベース	L 50 × 50 × 4	溶融亜鉛メッキ	亜鉛メッキ色
③ レールポート受: 前	L 50 × 50 × 4	溶融亜鉛メッキ	亜鉛メッキ色
レールポート受: 後	t 4.5	溶融亜鉛メッキ	亜鉛メッキ色
④ アンカーブラケット	L 50 × 50 × 4	溶融亜鉛メッキ	亜鉛メッキ色
⑤ 六角ボルト・ナット	M 10 × 25 L	溶融亜鉛メッキ	亜鉛メッキ色
⑥ ホールインアンカー	M 10 × 60 L	三価クロメートメッキ	亜鉛メッキ色

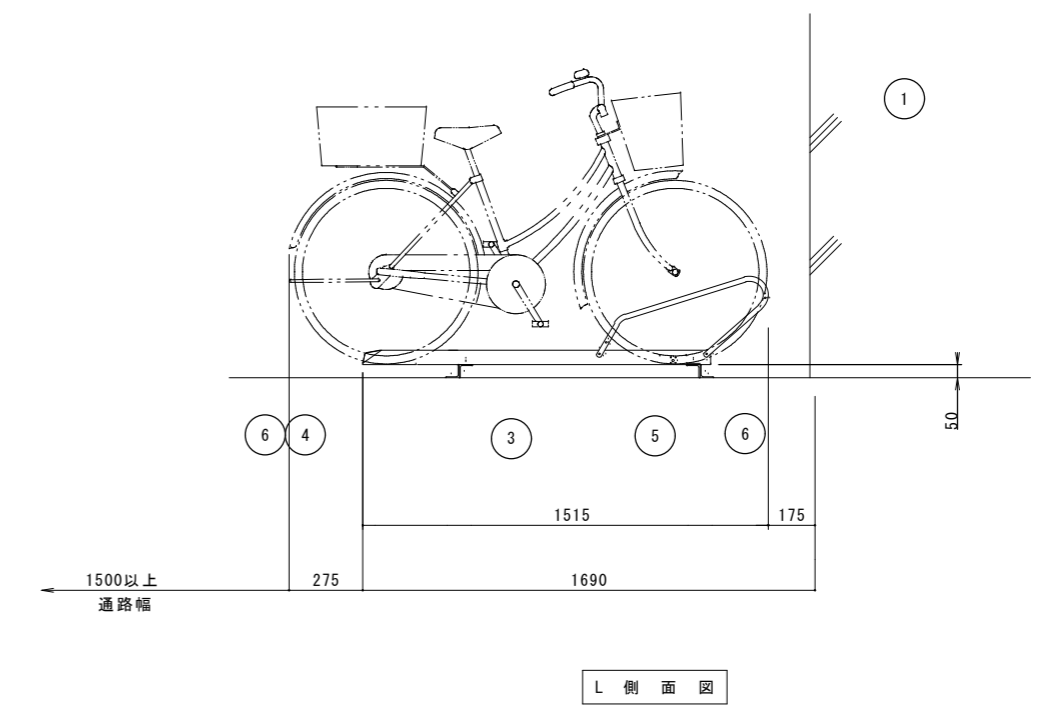
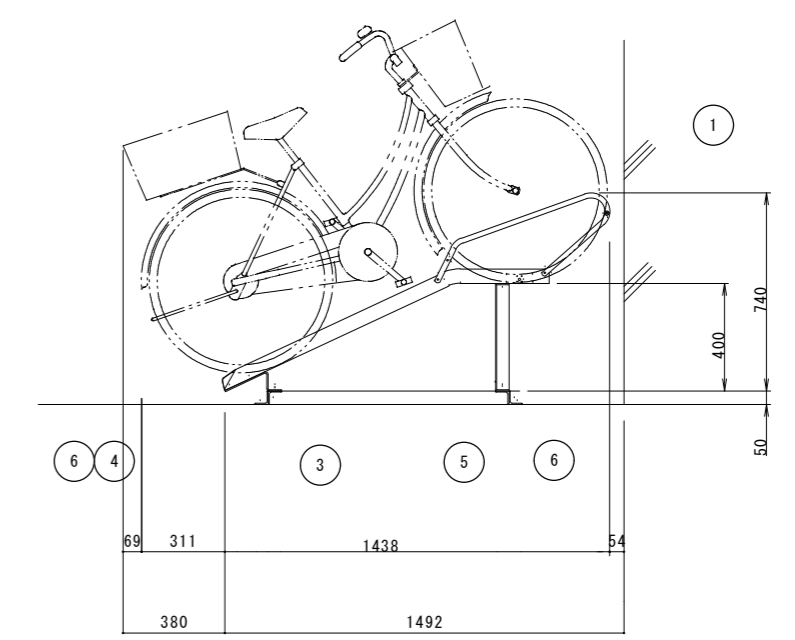

製品名称	シンプルラックSRKⅢ型		管理No	縮尺
			E 1043B	1/20
図面名称	標準図	図番	株式会社 三陽物産	
			日付	
			09/06/06	